

PERÇİN GRUBU
RIVETS

ALTIKÖŞE SIFIR Kafa Açık Uçlu Perçin Somunu

ZERO HEAD HEXAGON NUT RIVETS

ZERO HEAD SECHSKANTMUTTERN NIETE

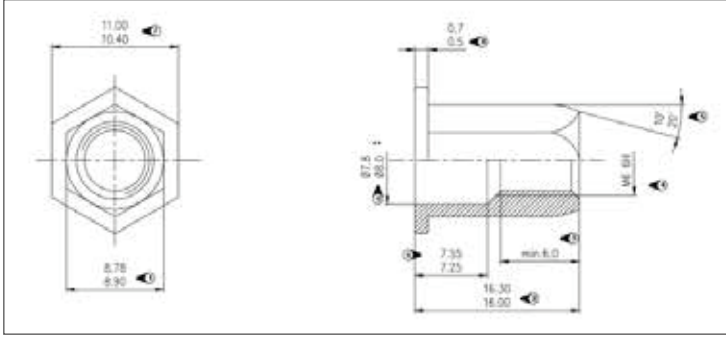

ISO

UNI

DIN

-

-

-

Mekanik Özellikler - Toleranslar

Mechanical Properties - Tolerances

Mechanische Eigenschaften - Toleranzen

-

TEKNİK BİLGİLER

TECHNICAL INFORMATIONS

TECHNISCHE INFORMATION

d	Sıkma Aralığı Clamping Range	Delik Çapı Hole Diameter	HD min (1)	HD max (1)	H min (7)	H max (7)	K min (8)	K max (8)	L min (2)	L max (2)
M4x0,7	0,30-2,00 / 2,00-4,00	6,00		6,50		5,90		0,50		11,00-13,50
M5x0,8	0,30-2,50 / 2,50-5,00	7,00	6,78	6,90	7,70	8,30	0,45	0,65	14,30	14,60
M6x1,0	0,30-3,00 / 3,00-5,00	9,00	8,78	8,90	10,40	11,00	0,50	0,70	16,00	16,30
M8x1,25	0,50-3,50 / 3,50-5,50	11,00	10,78	10,90	11,70	12,30	0,70	0,90	18,00	18,30
M10x1,5	0,50-5,00 / 3,50-6,00	13,00	12,78	12,90	13,80	14,40	0,50	0,70	22,00	22,30

Değerler milimetre olarak verilmiştir.

Values are given in millimeters.

Werte sind in millimetern angegeben.

ALÜMİNYUM / ÇELİK AÇIK TİP PERÇİN

ALUMINUM / STEEL OPEN END BLIND RIVET

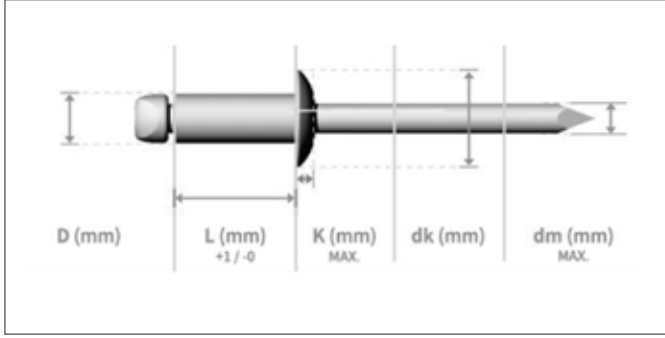

	HAMMADDE MATERIAL	YÜZEY FINISH
	5050ALU. 5052ALU. 5154ALU. 5056ALU.	Parlatılmış Polished
	Çelik Steel	Çinko Kaplamalı Zinc Plated

TEKNİK BİLGİLER

TECHNICAL INFORMATION

TECHNISCHE INFORMATION

d	l	k max	dk	dm max	Delik Çapı Hole Size	Sıkma Aralığı Grip Range	Kesme Dayanımı Shear (N) min	Çekme Dayanımı Tensile (N) min
2,40 (+0,08 - 0,10)	4,00	1,00	4,20 - 5,00	1,55	2,5 - 2,6	0,50 - 2,00	5050ALU. 180N 5052ALU. 250N 5154ALU. 180N 5056ALU. 450N	5050ALU. 280N 5052ALU. 350N 5154ALU. 500N 5056ALU. 600N
	6,00	1,00	4,20 - 5,00	1,55	2,5 - 2,6	2,00 - 4,00		
	8,00	1,00	4,20 - 5,00	1,55	2,5 - 2,6	4,00 - 6,00		
	10,00	1,00	4,20 - 5,00	1,55	2,5 - 2,6	6,00 - 8,00		
	12,00	1,00	4,20 - 5,00	1,55	2,5 - 2,6	7,00 - 9,50		
	14,00	1,00	4,20 - 5,00	1,55	2,5 - 2,6	8,00 - 11,50		
3,00 (+0,08 - 0,15)	6,00	1,30	5,40 - 6,30	2,00	3,10 - 3,20	1,50 - 3,50	5050ALU. 300N 5052ALU. 400N 5154ALU. 550N 5056ALU. 750N	5050ALU. 400N 5052ALU. 550N 5154ALU. 700N 5056ALU. 900N
	8,00	1,30	5,40 - 6,30	2,00	3,10 - 3,20	3,50 - 5,00		
	10,00	1,30	5,40 - 6,30	2,00	3,10 - 3,20	5,00 - 7,00		
	12,00	1,30	5,40 - 6,30	2,00	3,10 - 3,20	7,00 - 9,00		
	14,00	1,30	5,40 - 6,30	2,00	3,10 - 3,20	9,00 - 11,00		
	16,00	1,30	5,40 - 6,30	2,00	3,10 - 3,20	9,00 - 12,50		
3,20 (+0,08 - 0,15)	6,00	1,30	5,80 - 6,70	2,00	3,30 - 3,40	1,00 - 3,50	5050ALU. 400N 5052ALU. 500N 5154ALU. 750N 5056ALU. 850N	5050ALU. 500N 5052ALU. 700N 5154ALU. 1000N 5056ALU. 1100N
	8,00	1,30	5,80 - 6,70	2,00	3,30 - 3,40	3,50 - 5,00		
	10,00	1,30	5,80 - 6,70	2,00	3,30 - 3,40	5,00 - 7,00		
	12,00	1,30	5,80 - 6,70	2,00	3,30 - 3,40	7,00 - 9,00		
	14,00	1,30	5,80 - 6,70	2,00	3,30 - 3,40	9,00 - 11,00		
	16,00	1,30	5,80 - 6,70	2,00	3,30 - 3,40	9,00 - 12,50		
	18,00	1,30	5,80 - 6,70	2,00	3,30 - 3,40	12,00 - 14,50		
	20,00	1,30	5,80 - 6,70	2,00	3,30 - 3,40	13,00 - 16,00		
4,00 (+0,08 - 0,15)	6,00	1,70	6,90 - 8,4	2,45	4,10 - 4,20	1,00 - 3,00	5050ALU. 400N 5052ALU. 500N 5154ALU. 1100N 5056ALU. 1400N	5050ALU. 400N 5052ALU. 500N 5154ALU. 1100N 5056ALU. 1400N
	8,00	1,70	6,90 - 8,4	2,45	4,10 - 4,20	3,00 - 5,00		
	10,00	1,70	6,90 - 8,4	2,45	4,10 - 4,20	4,00 - 6,50		
	12,00	1,70	6,90 - 8,4	2,45	4,10 - 4,20	6,00 - 8,50		
	14,00	1,70	6,90 - 8,4	2,45	4,10 - 4,20	7,00 - 10,50		
	16,00	1,70	6,90 - 8,4	2,45	4,10 - 4,20	8,00 - 12,50		
	18,00	1,70	6,90 - 8,4	2,45	4,10 - 4,20	10,00 - 14,50		
	20,00	1,70	6,90 - 8,4	2,45	4,10 - 4,20	12,00 - 16,00		
	25,00	1,70	6,90 - 8,4	2,45	4,10 - 4,20	16,00 - 21,00		
	30,00	1,70	6,90 - 8,4	2,45	4,10 - 4,20	21,00 - 26,00		
35,00	1,70	6,90 - 8,4	2,45	4,10 - 4,20	26,00 - 30,50			
40,00	1,70	6,90 - 8,4	2,45	4,10 - 4,20	30,50 - 35,00			

Değerler milimetre olarak verilmiştir.

Values are given in millimeters.

Werte sind in millimetern angegeben.

ALÜMİNYUM / ÇELİK AÇIK TİP PERÇİN

ALUMINUM / STEEL OPEN END BLIND RIVET

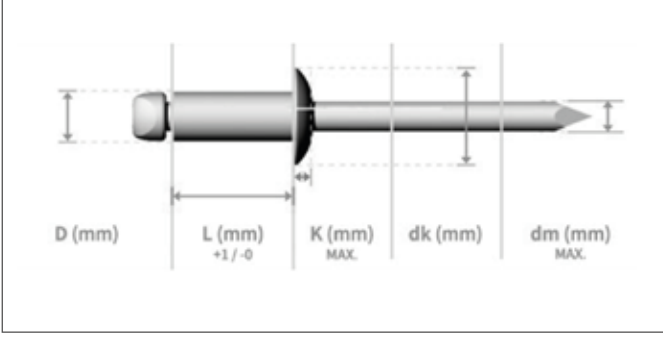

	HAMMADDE MATERIAL	YÜZEY FINISH
	5050ALU. 5052ALU. 5154ALU. 5056ALU.	Parlatılmış Polished
	Çelik Steel	Çinko Kaplamalı Zinc Plated

TEKNİK BİLGİLER

TECHNICAL INFORMATION

TECHNISCHE INFORMATION

d	l	k max	dk	dm max	Delik Çapı Hole Size	Sıkma Aralığı Grip Range	Kesme Dayanımı Shear (N) min	Çekme Dayanımı Tensile (N) min
4,80 (+0,08 - 0,15)	6,00	2,00	8,30 - 10,10	2,95	4,90 - 5,00	1,00 - 2,50	5050ALU. 1300N 5052ALU. 1500N 5154ALU. 1700N 5056ALU. 2000N	5050ALU. 1500N 5052ALU. 1800N 5154ALU. 2500N 5056ALU. 3000N
	8,00	2,00	8,30 - 10,10	2,95	4,90 - 5,00	2,50 - 4,00		
	10,00	2,00	8,30 - 10,10	2,95	4,90 - 5,00	4,00 - 6,00		
	12,00	2,00	8,30 - 10,10	2,95	4,90 - 5,00	6,00 - 8,00		
	14,00	2,00	8,30 - 10,10	2,95	4,90 - 5,00	8,00 - 10,00		
	16,00	2,00	8,30 - 10,10	2,95	4,90 - 5,00	8,00 - 12,00		
	18,00	2,00	8,30 - 10,10	2,95	4,90 - 5,00	10,00 - 14,00		
	20,00	2,00	8,30 - 10,10	2,95	4,90 - 5,00	12,00 - 16,00		
	25,00	2,00	8,30 - 10,10	2,95	4,90 - 5,00	16,00 - 21,00		
	30,00	2,00	8,30 - 10,10	2,95	4,90 - 5,00	21,00 - 25,00		
	35,00	2,00	8,30 - 10,10	2,95	4,90 - 5,00	25,00 - 30,00		
	40,00	2,00	8,30 - 10,10	2,95	4,90 - 5,00	30,00 - 35,00		
	45,00	2,00	8,30 - 10,10	2,95	4,90 - 5,00	35,00 - 40,00		
	50,00	2,00	8,30 - 10,10	2,95	4,90 - 5,00	40,00 - 45,00		
5,00 (+0,08 - 0,15)	6,00	2,10	8,70 - 10,50	2,95	5,10 - 5,20	1,00 - 2,50	5050ALU. 1500N 5052ALU. 1700N 5154ALU. 1950N 5056ALU. 2200N	5050ALU. 1700N 5052ALU. 2000N 5154ALU. 2950N 5056ALU. 3400N
	8,00	2,10	8,70 - 10,50	2,95	5,10 - 5,20	2,50 - 4,00		
	10,00	2,10	8,70 - 10,50	2,95	5,10 - 5,20	4,00 - 6,00		
	12,00	2,10	8,70 - 10,50	2,95	5,10 - 5,20	6,00 - 8,00		
	14,00	2,10	8,70 - 10,50	2,95	5,10 - 5,20	8,00 - 10,00		
	16,00	2,10	8,70 - 10,50	2,95	5,10 - 5,20	8,00 - 12,00		
	18,00	2,10	8,70 - 10,50	2,95	5,10 - 5,20	10,00 - 14,00		
	20,00	2,10	8,70 - 10,50	2,95	5,10 - 5,20	12,00 - 16,00		
	25,00	2,10	8,70 - 10,50	2,95	5,10 - 5,20	16,00 - 21,00		
	30,00	2,10	8,70 - 10,50	2,95	5,10 - 5,20	21,00 - 25,00		
	35,00	2,10	8,70 - 10,50	2,95	5,10 - 5,20	25,00 - 30,00		
	40,00	2,10	8,70 - 10,50	2,95	5,10 - 5,20	30,00 - 35,00		
	45,00	2,10	8,70 - 10,50	2,95	5,10 - 5,20	35,00 - 40,00		
	50,00	2,10	8,70 - 10,50	2,95	5,10 - 5,20	40,00 - 45,00		

ALÜMİNYUM / ÇELİK AÇIK TIP PERÇİN

ALUMINUM / STEEL OPEN END BLIND RIVET

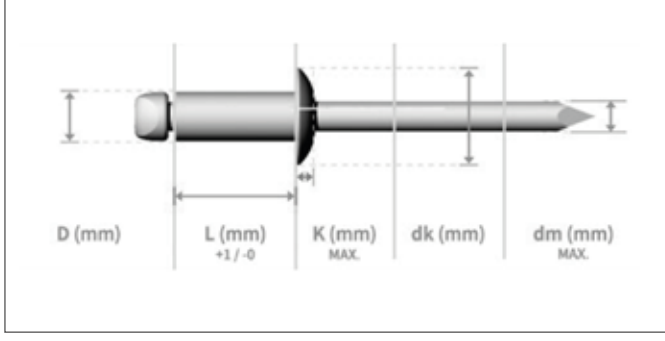

	HAMMADDE MATERIAL	YÜZEY FINISH
↑	5050ALU. 5052ALU. 5154ALU. 5056ALU.	Parlatılmış Polished
↓	Çelik Steel	Çinko Kaplamalı Zinc Plated

TEKNİK BİLGİLER

TECHNICAL INFORMATION

TECHNISCHE INFORMATION

d	l	k max	dk	dm max	Delik Çapı Hole Size	Sıkma Aralığı Grip Range	Kesme Dayanımı Shear (N) min	Çekme Dayanımı Tensile (N) min
6,00 (+0,08 - 0,15)	8,00	2,70	11,60 - 13,40	3,40	6,50 - 6,60	1,50 - 3,00	5050ALU. 2000N 5052ALU. 2200N 5154ALU. 3200N 5056ALU. 3600N	5050ALU. 2500N 5052ALU. 2900N 5154ALU. 4200N 5056ALU. 4600N
	10,00	2,70	11,60 - 13,40	3,40	6,50 - 6,60	2,00 - 4,00		
	12,00	2,70	11,60 - 13,40	3,40	6,50 - 6,60	3,00 - 6,00		
	14,00	2,70	11,60 - 13,40	3,40	6,50 - 6,60	6,00 - 8,00		
	16,00	2,70	11,60 - 13,40	3,40	6,50 - 6,60	6,00 - 10,00		
	18,00	2,70	11,60 - 13,40	3,40	6,50 - 6,60	8,00 - 12,00		
	20,00	2,70	11,60 - 13,40	3,40	6,50 - 6,60	10,00 - 14,00		
	25,00	2,70	11,60 - 13,40	3,40	6,50 - 6,60	14,00 - 18,00		
	30,00	2,70	11,60 - 13,40	3,40	6,50 - 6,60	18,00 - 23,00		
	35,00	2,70	11,60 - 13,40	3,40	6,50 - 6,60	23,00 - 28,00		
6,40 (+0,08 - 0,15)	8,00	2,70	11,60 - 13,40	3,90	6,50 - 6,60	1,50 - 3,00	5050ALU. 2200N 5052ALU. 2700N 5154ALU. 3400N 5056ALU. 3800N	5050ALU. 3000N 5052ALU. 3400N 5154ALU. 4850N 5056ALU. 5200N
	10,00	2,70	11,60 - 13,40	3,90	6,50 - 6,60	2,00 - 4,00		
	12,00	2,70	11,60 - 13,40	3,90	6,50 - 6,60	3,00 - 6,00		
	14,00	2,70	11,60 - 13,40	3,90	6,50 - 6,60	6,00 - 8,00		
	16,00	2,70	11,60 - 13,40	3,90	6,50 - 6,60	6,00 - 10,00		
	18,00	2,70	11,60 - 13,40	3,90	6,50 - 6,60	8,00 - 12,00		
	20,00	2,70	11,60 - 13,40	3,90	6,50 - 6,60	10,00 - 14,00		
	25,00	2,70	11,60 - 13,40	3,90	6,50 - 6,60	14,00 - 18,00		
	30,00	2,70	11,60 - 13,40	3,90	6,50 - 6,60	18,00 - 23,00		
	35,00	2,70	11,60 - 13,40	3,90	6,50 - 6,60	23,00 - 28,00		

ÇELİK / ÇELİK AÇIK TİP PERÇİN

STEEL / STEEL OPEN END BLIND RIVET

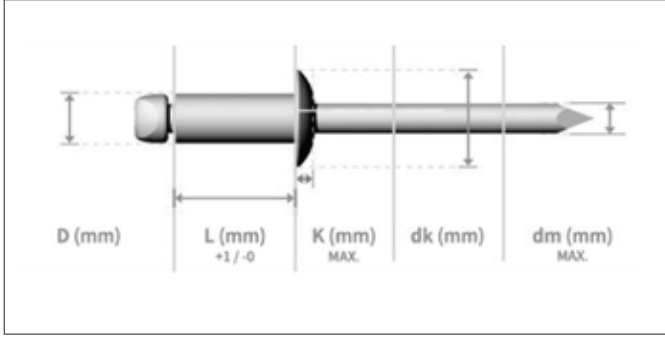

	HAMMADDE MATERIAL	YÜZEY FINISH
	Çelik Steel	Çinko Kaplamalı Zinc Plated
	Çelik Steel	Çinko Kaplamalı Zinc Plated

TEKNİK BİLGİLER

TECHNICAL INFORMATIONS

TECHNISCHE INFORMATION

d	l	k max	dk	dm max	Delik Çapı Hole Size	Sıkma Aralığı Grip Range	Kesme Dayanımı Shear (N) min	Çekme Dayanımı Tensile (N) min
2,40 (+0,08 - 0,15)	4,00	1,00	5,00	1,60	2,50 - 2,60	0,50 - 2,00	500	700
	6,00	1,00	5,00	1,60	2,50 - 2,60	2,00 - 4,00	500	700
	8,00	1,00	5,00	1,60	2,50 - 2,60	4,00 - 6,00	500	700
	10,00	1,00	5,00	1,60	2,50 - 2,60	6,00 - 8,00	500	700
	12,00	1,00	5,00	1,60	2,50 - 2,60	7,00 - 9,50	500	700
	14,00	1,00	5,00	1,60	2,50 - 2,60	8,00 - 11,50	500	700
	16,00	1,00	5,00	1,60	2,50 - 2,60	10,00 - 13,00	500	700
3,2 (+0,08 - 0,15)	6,00	1,30	6,70	2,15	3,30 - 3,40	1,00 - 3,50	1.100	1.200
	8,00	1,30	6,70	2,15	3,30 - 3,40	3,50 - 5,00	1.100	1.200
	10,00	1,30	6,70	2,15	3,30 - 3,40	5,00 - 7,00	1.100	1.200
	12,00	1,30	6,70	2,15	3,30 - 3,40	7,00 - 9,00	1.100	1.200
	14,00	1,30	6,70	2,15	3,30 - 3,40	9,00 - 11,00	1.100	1.200
	16,00	1,30	6,70	2,15	3,30 - 3,40	9,00 - 12,50	1.100	1.200
	18,00	1,30	6,70	2,15	3,30 - 3,40	12,00 - 14,50	1.100	1.200
4,00 (+0,08 - 0,15)	20,00	1,30	6,70	2,15	3,30 - 3,40	13,00 - 16,50	1.100	1.200
	25,00	1,30	6,70	2,15	3,30 - 3,40	15,00 - 21,50	1.100	1.200
	6,00	1,70	8,40	2,60	4,10 - 4,20	1,00 - 3,00	1.700	2.000
	8,00	1,70	8,40	2,60	4,10 - 4,21	3,00 - 5,00	1.700	2.000
	10,00	1,70	8,40	2,60	4,10 - 4,22	4,00 - 6,50	1.700	2.000
	12,00	1,70	8,40	2,60	4,10 - 4,23	6,00 - 8,50	1.700	2.000
	14,00	1,70	8,40	2,60	4,10 - 4,24	7,00 - 10,50	1.700	2.000
	16,00	1,70	8,40	2,60	4,10 - 4,25	8,00 - 12,50	1.700	2.000
	18,00	1,70	8,40	2,60	4,10 - 4,26	10,00 - 14,50	1.700	2.000
	20,00	1,70	8,40	2,60	4,10 - 4,27	12,00 - 16,00	1.700	2.000
	25,00	1,70	8,40	2,60	4,10 - 4,28	16,00 - 21,00	1.700	2.000
	30,00	1,70	8,40	2,60	4,10 - 4,29	21,00 - 26,00	1.700	2.000
35,00	1,70	8,40	2,60	4,10 - 4,30	26,00 - 30,50	1.700	2.000	
40,00	1,70	8,40	2,60	4,10 - 4,31	30,50 - 35,00	1.700	2.000	

Değerler milimetre olarak verilmiştir.

Values are given in millimeters.

Werte sind in millimetern angegeben.

ÇELİK / ÇELİK AÇIK TİP PERÇİN

STEEL / STEEL OPEN END BLIND RIVET

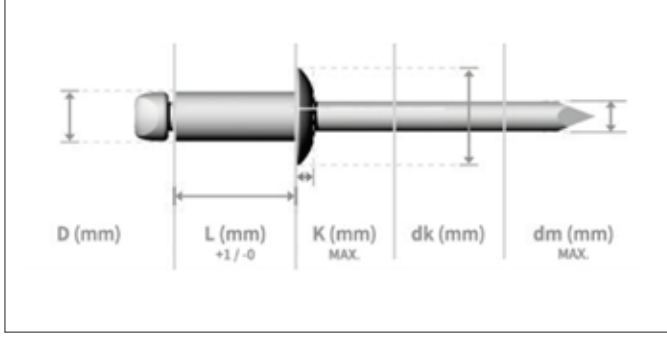

	HAMMATTE MATERIAL	YÜZEY FINISH
	Çelik Steel	Çinko Kaplamalı Zinc Plated
	Çelik Steel	Çinko Kaplamalı Zinc Plated

TEKNİK BİLGİLER

TECHNICAL INFORMATION

TECHNISCHE INFORMATION

d	l	k max	dk	dm max	Delik Çapı Hole Size	Sıkma Aralığı Grip Range	Kesme Dayanımı Shear (N) min	Çekme Dayanımı Tensile (N) min
4,80 (+0,08 - 0,15)	6,00	2,00	10,10	3,10	4,90 - 5,00	1,00 - 2,50	2.900	3.100
	8,00	2,00	10,10	3,10	4,90 - 5,01	2,50 - 4,00	2.900	3.100
	10,00	2,00	10,10	3,10	4,90 - 5,02	4,00 - 6,00	2.900	3.100
	12,00	2,00	10,10	3,10	4,90 - 5,03	6,00 - 8,00	2.900	3.100
	14,00	2,00	10,10	3,10	4,90 - 5,04	8,00 - 10,00	2.900	3.100
	16,00	2,00	10,10	3,10	4,90 - 5,05	9,00 - 12,00	2.900	3.100
	18,00	2,00	10,10	3,10	4,90 - 5,06	10,00 - 14,00	2.900	3.100
	20,00	2,00	10,10	3,10	4,90 - 5,07	12,00 - 16,00	2.900	3.100
	25,00	2,00	10,10	3,10	4,90 - 5,08	16,00 - 21,00	2.900	3.100
	30,00	2,00	10,10	3,10	4,90 - 5,09	21,00 - 25,00	2.900	3.100
	35,00	2,00	10,10	3,10	4,90 - 5,10	25,00 - 30,00	2.900	3.100
	40,00	2,00	10,10	3,10	4,90 - 5,11	30,00 - 35,00	2.900	3.100
	45,00	2,00	10,10	3,10	4,90 - 5,12	35,00 - 40,00	2.900	3.100
	50,00	2,00	10,10	3,10	4,90 - 5,13	40,00 - 45,00	2.900	3.100
6,40 (+0,08 - 0,15)	8,00	2,70	13,40	4,20	6,50 - 6,60	1,50 - 3,00	4.900	5.700
	10,00	2,70	13,40	4,20	6,50 - 6,61	2,00 - 4,00	4.900	5.700
	12,00	2,70	13,40	4,20	6,50 - 6,62	3,00 - 6,00	4.900	5.700
	14,00	2,70	13,40	4,20	6,50 - 6,63	6,00 - 8,00	4.900	5.700
	16,00	2,70	13,40	4,20	6,50 - 6,64	6,00 - 10,00	4.900	5.700
	18,00	2,70	13,40	4,20	6,50 - 6,65	8,00 - 12,00	4.900	5.700
	20,00	2,70	13,40	4,20	6,50 - 6,66	10,00 - 14,00	4.900	5.700
	25,00	2,70	13,40	4,20	6,50 - 6,67	14,00 - 18,00	4.900	5.700
	30,00	2,70	13,40	4,20	6,50 - 6,68	18,00 - 23,00	4.900	5.700
	35,00	2,70	13,40	4,20	6,50 - 6,69	23,00 - 28,00	4.900	5.700
40,00	2,70	13,40	4,20	6,50 - 6,70	28,00 - 33,00	4.900	5.700	

INOX / INOX AÇIK TİP PERÇİN

STAINLESS STEEL / STAINLESS STEEL OPEN END RIVET

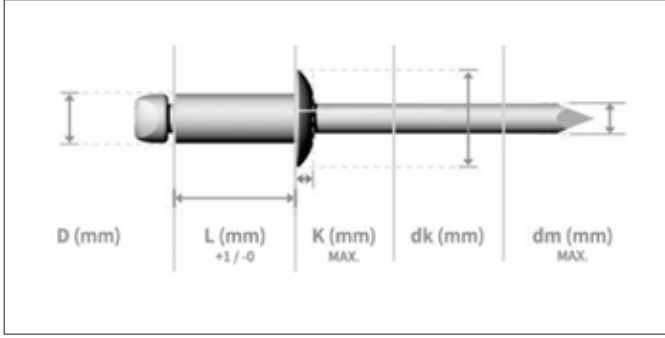

	HAMMADDE MATERIAL	YÜZEY FINISH
	Inox Stainless Steel	Parlatılmış Polished
	Inox Stainless Steel	Parlatılmış Polished

TEKNİK BİLGİLER

TECHNICAL INFORMATION

TECHNISCHE INFORMATION

d	l	k max	dk	dm max	Delik Çapı Hole Size	Sıkma Aralığı Grip Range	Kesme Dayanımı Shear (N) min	Çekme Dayanımı Tensile (N) min
3,00 (+0,08 - 0,15)	6,00	1,30	5,40 - 6,30	2,10	3,10 - 3,20	1,00 - 3,50	1.800	2.200
	8,00	1,30	5,40 - 6,30	2,10	3,10 - 3,20	3,50 - 5,00	1.800	2.200
	10,00	1,30	5,40 - 6,30	2,10	3,10 - 3,20	5,00 - 7,00	1.800	2.200
	12,00	1,30	5,40 - 6,30	2,10	3,10 - 3,20	7,00 - 9,00	1.800	2.200
	14,00	1,30	5,40 - 6,30	2,10	3,10 - 3,20	9,00 - 11,00	1.800	2.200
	16,00	1,30	5,40 - 6,30	2,10	3,10 - 3,20	9,00 - 12,50	1.800	2.200
	18,00	1,30	5,40 - 6,30	2,10	3,10 - 3,20	12,00 - 14,50	1.800	2.200
3,20 (+0,08 - 0,15)	6,00	1,30	5,80 - 6,70	2,10	3,30 - 3,40	1,00 - 3,50	1.900	2.500
	8,00	1,30	5,80 - 6,70	2,10	3,30 - 3,40	3,50 - 5,00	1.900	2.500
	10,00	1,30	5,80 - 6,70	2,10	3,30 - 3,40	5,00 - 7,00	1.900	2.500
	12,00	1,30	5,80 - 6,70	2,10	3,30 - 3,40	7,00 - 9,00	1.900	2.500
	14,00	1,30	5,80 - 6,70	2,10	3,30 - 3,40	9,00 - 11,00	1.900	2.500
	16,00	1,30	5,80 - 6,70	2,10	3,30 - 3,40	9,00 - 12,50	1.900	2.500
	18,00	1,30	5,80 - 6,70	2,10	3,30 - 3,40	12,00 - 14,50	1.900	2.500
	20,00	1,30	5,80 - 6,70	2,10	3,30 - 3,40	13,00 - 16,50	1.900	2.500
4,00 (+0,08 - 0,15)	25,00	1,30	5,80 - 6,70	2,10	3,30 - 3,40	15,00 - 21,50	1.900	2.500
	6,00	1,70	6,90 - 8,40	2,60	4,10 - 4,20	1,00 - 3,00	2.700	3.500
	8,00	1,70	6,90 - 8,40	2,60	4,10 - 4,20	3,00 - 5,00	2.700	3.500
	10,00	1,70	6,90 - 8,40	2,60	4,10 - 4,20	4,00 - 6,50	2.700	3.500
	12,00	1,70	6,90 - 8,40	2,60	4,10 - 4,20	6,00 - 8,50	2.700	3.500
	14,00	1,70	6,90 - 8,40	2,60	4,10 - 4,20	7,00 - 10,50	2.700	3.500
	16,00	1,70	6,90 - 8,40	2,60	4,10 - 4,20	8,00 - 12,50	2.700	3.500
	18,00	1,70	6,90 - 8,40	2,60	4,10 - 4,20	10,00 - 14,50	2.700	3.500
	20,00	1,70	6,90 - 8,40	2,60	4,10 - 4,20	12,00 - 16,00	2.700	3.500
	25,00	1,70	6,90 - 8,40	2,60	4,10 - 4,20	16,00 - 21,00	2.700	3.500
	30,00	1,70	6,90 - 8,40	2,60	4,10 - 4,20	21,00 - 26,00	2.700	3.500
	35,00	1,70	6,90 - 8,40	2,60	4,10 - 4,20	26,00 - 30,50	2.700	3.500
40,00	1,70	6,90 - 8,40	2,60	4,10 - 4,20	30,50 - 35,00	2.700	3.500	

INOX / INOX AÇIK TİP PERÇİN

STAINLESS STEEL / STAINLESS STEEL OPEN END RIVET

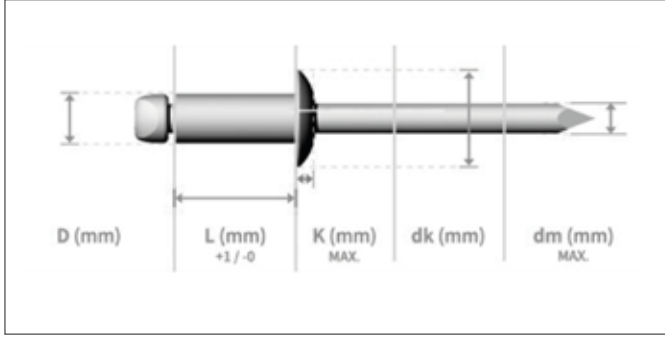

	HAMMADDE MATERIAL	YÜZEY FINISH
	Inox Stainless Steel	Parlatılmış Polished
	Inox Stainless Steel	Parlatılmış Polished

TEKNİK BİLGİLER

TECHNICAL INFORMATION

TECHNISCHE INFORMATION

d	l	k max	dk	dm max	Delik Çapı Hole Size	Sıkma Aralığı Crip Range	Kesme Dayanımı Shear (N) min	Çekme Dayanımı Tensile (N) min
4,80 (+0,08 - 0,15)	6,00	2,00	8,30 - 10,10	3,10	4,90 - 5,00	1,00 - 2,50	4.000	5.000
	8,00	2,00	8,30 - 10,10	3,10	4,90 - 5,00	2,50 - 4,00	4.000	5.000
	10,00	2,00	8,30 - 10,10	3,10	4,90 - 5,00	4,00 - 6,00	4.000	5.000
	12,00	2,00	8,30 - 10,10	3,10	4,90 - 5,00	6,00 - 8,00	4.000	5.000
	14,00	2,00	8,30 - 10,10	3,10	4,90 - 5,00	8,00 - 10,00	4.000	5.000
	16,00	2,00	8,30 - 10,10	3,10	4,90 - 5,00	9,00 - 12,00	4.000	5.000
	18,00	2,00	8,30 - 10,10	3,10	4,90 - 5,00	10,00 - 14,00	4.000	5.000
	20,00	2,00	8,30 - 10,10	3,10	4,90 - 5,00	12,00 - 16,00	4.000	5.000
	25,00	2,00	8,30 - 10,10	3,10	4,90 - 5,00	16,00 - 21,00	4.000	5.000
	30,00	2,00	8,30 - 10,10	3,10	4,90 - 5,00	21,00 - 25,00	4.000	5.000
	35,00	2,00	8,30 - 10,10	3,10	4,90 - 5,00	25,00 - 30,00	4.000	5.000
	40,00	2,00	8,30 - 10,10	3,10	4,90 - 5,00	30,00 - 35,00	4.000	5.000
	45,00	2,00	8,30 - 10,10	3,10	4,90 - 5,00	35,00 - 40,00	4.000	5.000
	50,00	2,00	8,30 - 10,10	3,10	4,90 - 5,00	40,00 - 45,00	4.000	5.000
6,40 (+0,08 - 0,15)	8,00	2,70	11,6 - 13,40	4,20	6,50 - 6,60	1,50 - 3,00	7.500	9.300
	10,00	2,70	11,6 - 13,40	4,20	6,50 - 6,60	2,00 - 4,00	7.500	9.300
	12,00	2,70	11,6 - 13,40	4,20	6,50 - 6,60	3,00 - 6,00	7.500	9.300
	14,00	2,70	11,6 - 13,40	4,20	6,50 - 6,60	6,00 - 8,00	7.500	9.300
	16,00	2,70	11,6 - 13,40	4,20	6,50 - 6,60	6,00 - 10,00	7.500	9.300
	18,00	2,70	11,6 - 13,40	4,20	6,50 - 6,60	8,00 - 12,00	7.500	9.300
	20,00	2,70	11,6 - 13,40	4,20	6,50 - 6,60	10,00 - 14,00	7.500	9.300
	25,00	2,70	11,6 - 13,40	4,20	6,50 - 6,60	14,00 - 18,00	7.500	9.300
	30,00	2,70	11,6 - 13,40	4,20	6,50 - 6,60	18,00 - 23,00	7.500	9.300
	35,00	2,70	11,6 - 13,40	4,20	6,50 - 6,60	23,00 - 28,00	7.500	9.300
40,00	2,70	11,6 - 13,40	4,20	6,50 - 6,60	28,00 - 33,00	7.500	9.300	

ALÜMİNYUM / ÇELİK AÇIK TİP HAVŞA PERÇİN

ALUMINUM / STEEL OPEN END CSK HEAD BLIND RIVET

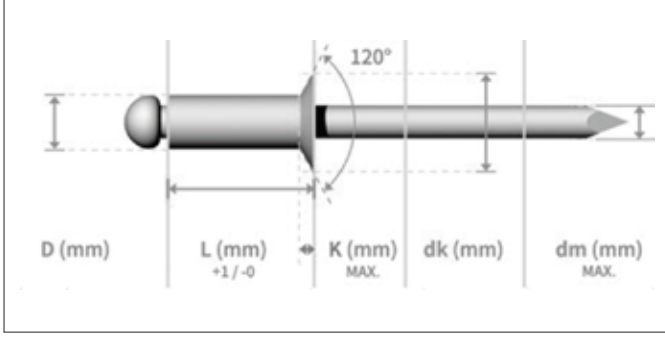

	HAMMADDE MATERIAL	YÜZEY FINISH
	5050ALU. 5052ALU. 5154ALU. 5056ALU.	Parlatılmış Polished
	Çelik Steel	Çinko Kaplamalı Zinc Plated

TEKNİK BİLGİLER

TECHNICAL INFORMATION

TECHNISCHE INFORMATION

d	l	k max	dk	dm max	Delik Çapı Hole Size	Sıkma Aralığı Grip Range	Kesme Dayanımı Shear (N) min	Çekme Dayanımı Tensile (N) min
2,40 (+0,08 - 0,10)	4,00	1,00	4,20 - 4,80	1,55	2,50 - 2,60	0,50 - 2,00	5050ALU. 180N 5052ALU. 250N 5154ALU. 350N 5056ALU. 450N	5050ALU. 180N 5052ALU. 350N 5154ALU. 500N 5056ALU. 600N
	6,00	1,00	4,20 - 4,80	1,55	2,50 - 2,60	2,00 - 4,00		
	8,00	1,00	4,20 - 4,80	1,55	2,50 - 2,60	4,00 - 6,00		
	10,00	1,00	4,20 - 4,80	1,55	2,50 - 2,60	6,00 - 8,00		
	12,00	1,00	4,20 - 4,80	1,55	2,50 - 2,60	7,00 - 9,50		
	14,00	1,00	4,20 - 4,80	1,55	2,50 - 2,60	8,00 - 11,50		
	16,00	1,00	4,20 - 4,80	1,55	2,50 - 2,60	10,00 - 13,00		
3,20 (+0,08 - 0,15)	6,00	1,30	5,40 - 6,30	2,00	3,30 - 3,40	1,00 - 3,50	5050ALU. 400N 5052ALU. 500N 5154ALU. 750N 5056ALU. 850N	5050ALU. 500N 5052ALU. 700N 5154ALU. 1000N 5056ALU. 1100N
	8,00	1,30	5,40 - 6,30	2,00	3,30 - 3,40	3,50 - 5,00		
	10,00	1,30	5,40 - 6,30	2,00	3,30 - 3,40	5,00 - 7,00		
	12,00	1,30	5,40 - 6,30	2,00	3,30 - 3,40	7,00 - 9,00		
	14,00	1,30	5,40 - 6,30	2,00	3,30 - 3,40	9,00 - 11,00		
	16,00	1,30	5,40 - 6,30	2,00	3,30 - 3,40	9,00 - 12,50		
	18,00	1,30	5,40 - 6,30	2,00	3,30 - 3,40	12,00 - 14,50		
	20,00	1,30	5,40 - 6,30	2,00	3,30 - 3,40	13,00 - 16,50		
4,00 (+0,08 - 0,15)	6,00	1,70	6,90 - 7,50	2,45	4,10 - 4,20	1,00 - 3,00	5050ALU. 800N 5052ALU. 850N 5154ALU. 1100N 5056ALU. 1400N	5050ALU. 1000N 5052ALU. 1200N 5154ALU. 1700N 5056ALU. 2000N
	8,00	1,70	6,90 - 7,50	2,45	4,10 - 4,20	3,00 - 5,00		
	10,00	1,70	6,90 - 7,50	2,45	4,10 - 4,20	4,00 - 6,50		
	12,00	1,70	6,90 - 7,50	2,45	4,10 - 4,20	6,00 - 8,50		
	14,00	1,70	6,90 - 7,50	2,45	4,10 - 4,20	7,00 - 10,50		
	16,00	1,70	6,90 - 7,50	2,45	4,10 - 4,20	8,00 - 12,50		
	18,00	1,70	6,90 - 7,50	2,45	4,10 - 4,20	10,00 - 14,50		
	20,00	1,70	6,90 - 7,50	2,45	4,10 - 4,20	12,00 - 16,00		
	25,00	1,70	6,90 - 7,50	2,45	4,10 - 4,20	16,00 - 21,00		
	30,00	1,70	6,90 - 7,50	2,45	4,10 - 4,20	21,00 - 26,00		
	35,00	1,70	6,90 - 7,50	2,45	4,10 - 4,20	26,00 - 30,50		
40,00	1,70	6,90 - 7,50	2,45	4,10 - 4,20	30,50 - 35,00			

Değerler milimetre olarak verilmiştir.

Values are given in millimeters.

Werte sind in millimetern angegeben.

ALÜMİNYUM / ÇELİK AÇIK TİP HAVŞA PERÇİN

ALUMINUM / STEEL OPEN END CSK HEAD BLIND RIVET

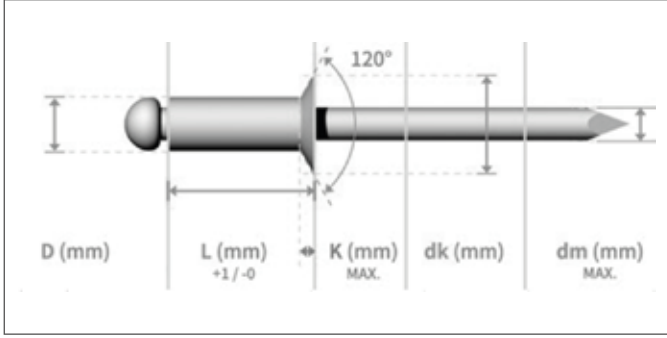

	HAMMADDE MATERIAL	YÜZEY FINISH
	5050ALU. 5052ALU. 5154ALU. 5056ALU.	Parlatılmış Polished
	Çelik Steel	Çinko Kaplamalı Zinc Plated

d	l	k max	dk	dm max	Delik Çapı Hole Size	Sıkma Aralığı Grip Range	Kesme Dayanımı Shear (N) min	Çekme Dayanımı Tensile (N) min
4,80 (+0,08 - 0,15)	6,00	2,00	8,30 - 9,50	2,95	4,90 - 5,00	1,00 - 2,50	5050ALU. 1300N 5052ALU. 1500N 5154ALU. 1700N 5056ALU. 2000N	5050ALU. 1500N 5052ALU. 1800N 5154ALU. 2500N 5056ALU. 3000N
	8,00	2,00	8,30 - 9,50	2,95	4,90 - 5,00	2,50 - 4,00		
	10,00	2,00	8,30 - 9,50	2,95	4,90 - 5,00	4,00 - 6,00		
	12,00	2,00	8,30 - 9,50	2,95	4,90 - 5,00	6,00 - 8,00		
	14,00	2,00	8,30 - 9,50	2,95	4,90 - 5,00	8,00 - 10,00		
	16,00	2,00	8,30 - 9,50	2,95	4,90 - 5,00	8,00 - 12,00		
	18,00	2,00	8,30 - 9,50	2,95	4,90 - 5,00	10,00 - 14,00		
	20,00	2,00	8,30 - 9,50	2,95	4,90 - 5,00	12,00 - 16,00		
	25,00	2,00	8,30 - 9,50	2,95	4,90 - 5,00	16,00 - 21,00		
	30,00	2,00	8,30 - 9,50	2,95	4,90 - 5,00	21,00 - 25,00		
	35,00	2,00	8,30 - 9,50	2,95	4,90 - 5,00	25,00 - 30,50		
	40,00	2,00	8,30 - 9,50	2,95	4,90 - 5,00	30,00 - 35,00		
	45,00	2,00	8,30 - 9,50	2,95	4,90 - 5,00	35,00 - 40,00		
	50,00	2,00	8,30 - 9,50	2,95	4,90 - 5,00	40,00 - 45,00		
6,40 (+0,08 - 0,15)	8,00	2,70	11,60 - 13,40	3,90	6,50 - 6,60	1,50 - 3,00	5050ALU. 2200N 5052ALU. 2700N 5154ALU. 3400N 5056ALU. 3800N	5050ALU. 3000N 5052ALU. 3400N 5154ALU. 4850N 5056ALU. 5200N
	10,00	2,70	11,60 - 13,40	3,90	6,50 - 6,60	2,00 - 4,00		
	12,00	2,70	11,60 - 13,40	3,90	6,50 - 6,60	3,00 - 6,00		
	14,00	2,70	11,60 - 13,40	3,90	6,50 - 6,60	6,00 - 8,00		
	16,00	2,70	11,60 - 13,40	3,90	6,50 - 6,60	6,00 - 10,00		
	18,00	2,70	11,60 - 13,40	3,90	6,50 - 6,60	8,00 - 12,00		
	20,00	2,70	11,60 - 13,40	3,90	6,50 - 6,60	10,00 - 14,00		
	25,00	2,70	11,60 - 13,40	3,90	6,50 - 6,60	14,00 - 18,00		
	30,00	2,70	11,60 - 13,40	3,90	6,50 - 6,60	18,00 - 23,00		
	35,00	2,70	11,60 - 13,40	3,90	6,50 - 6,60	23,00 - 28,00		
40,00	2,70	11,60 - 13,40	3,90	6,50 - 6,60	28,00 - 33,00			

ALÜMİNYUM / ÇELİK AÇIK TIP GENİŞ PERÇİN

ALUMINUM / STEEL OPEN END LARGE HEAD BLIND RIVET

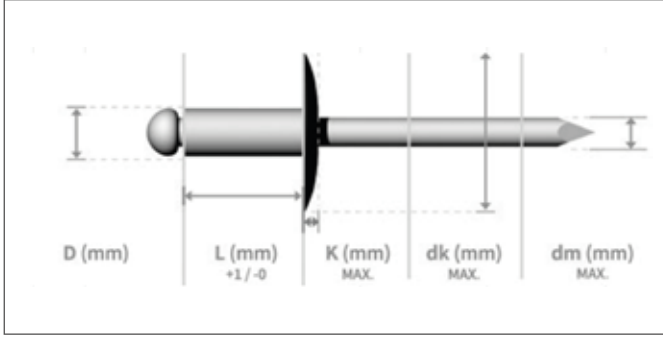

	HAMMADDE MATERIAL	YÜZEY FINISH
	5050ALU. 5052ALU. 5154ALU. 5056ALU.	Parlatılmış Polished
	Çelik Steel	Çinko Kaplamalı Zinc Plated

TEKNİK BİLGİLER

TECHNICAL INFORMATION

TECHNISCHE INFORMATION

d	l	k max	dk	dm max	Delik Çapı Hole Size	Sıkma Aralığı Grip Range	Kesme Dayanımı Shear (N) min	Çekme Dayanımı Tensile (N) min
4,80 (+0,08 - 0,15)	6,00	2,50	16,00	2,95	4,90 - 5,00	1,00 - 2,50	5050ALU. 1300N 5052ALU. 1500N 5154ALU. 1700N 5056ALU. 2000N	5050ALU. 1500N 5052ALU. 1800N 5154ALU. 2500N 5056ALU. 3000N
	8,00	2,50	16,00	2,95	4,90 - 5,00	2,50 - 4,00		
	10,00	2,50	16,00	2,95	4,90 - 5,00	4,00 - 6,00		
	12,00	2,50	16,00	2,95	4,90 - 5,00	6,00 - 8,00		
	14,00	2,50	16,00	2,95	4,90 - 5,00	8,00 - 10,00		
	16,00	2,50	16,00	2,95	4,90 - 5,00	8,00 - 12,00		
	18,00	2,50	16,00	2,95	4,90 - 5,00	10,00 - 14,00		
	20,00	2,50	16,00	2,95	4,90 - 5,00	12,00 - 16,00		
	25,00	2,50	16,00	2,95	4,90 - 5,00	16,00 - 21,00		
	30,00	2,50	16,00	2,95	4,90 - 5,00	21,00 - 25,00		
	35,00	2,50	16,00	2,95	4,90 - 5,00	25,00 - 30,00		
	40,00	2,50	16,00	2,95	4,90 - 5,00	30,00 - 35,00		
	45,00	2,50	16,00	2,95	4,90 - 5,00	35,00 - 40,00		
	50,00	2,50	16,00	2,95	4,90 - 5,00	40,00 - 45,00		
6,40 (+0,08 - 0,15)	8,00	3,20	19,00	3,90	6,50 - 6,60	1,50 - 3,00	5050ALU. 2200N 5052ALU. 2700N 5154ALU. 3400N 5056ALU. 3800N	5050ALU. 2000N 5052ALU. 3400N 5154ALU. 4850N 5056ALU. 5200N
	10,00	3,20	19,00	3,90	6,50 - 6,60	2,00 - 4,00		
	12,00	3,20	19,00	3,90	6,50 - 6,60	3,00 - 6,00		
	14,00	3,20	19,00	3,90	6,50 - 6,60	6,00 - 8,00		
	16,00	3,20	19,00	3,90	6,50 - 6,60	6,00 - 10,00		
	18,00	3,20	19,00	3,90	6,50 - 6,60	8,00 - 12,00		
	20,00	3,20	19,00	3,90	6,50 - 6,60	10,00 - 14,00		
	25,00	3,20	19,00	3,90	6,50 - 6,60	14,00 - 18,00		
	30,00	3,20	19,00	3,90	6,50 - 6,60	18,00 - 23,00		
	35,00	3,20	19,00	3,90	6,50 - 6,60	23,00 - 28,00		
40,00	3,20	19,00	3,90	6,50 - 6,60	28,00 - 33,00			

Değerler milimetre olarak verilmiştir.

Values are given in millimeters.

Werte sind in millimetern angegeben.

ALÜMİNYUM / ÇELİK KAPALI TİP PERÇİN

ALUMINUM / STEEL CLOSED END BLIND RIVET

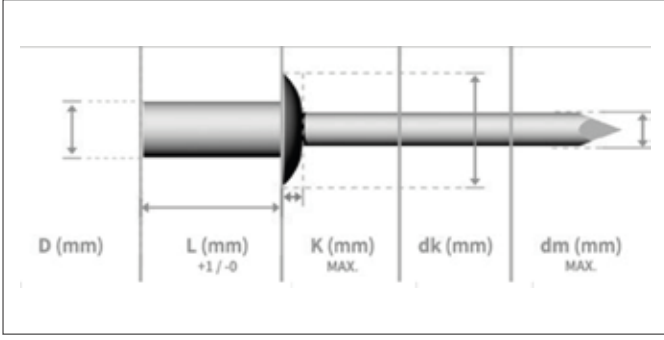

	HAMMADDE MATERIAL	YÜZEY FINISH
	Aluminum Alüminyum	Parlatılmış Polished
	Çelik Steel	Çinko Kaplamalı Zinc Plated

TEKNIK BİLGİLER

TECHNICAL INFORMATION

TECHNISCHE INFORMATION

d	l	k max	dk	dm max	Delik Çapı Hole Size	Sıkma Aralığı Grip Range	Kesme Dayanımı Shear (N) min	Çekme Dayanımı Tensile (N) min
3,20 (+0,08 - 0,15)	6,50	1,30	5,80 - 6,70	2,00	3,40 - 3,50	0,50 - 2,00	1.100	1.450
	8,00	1,30	5,80 - 6,70	2,00	3,40 - 3,50	2,00 - 3,50	1.100	1.450
	9,50	1,30	5,80 - 6,70	2,00	3,40 - 3,50	3,50 - 5,00	1.100	1.450
	11,00	1,30	5,80 - 6,70	2,00	3,40 - 3,50	5,00 - 6,50	1.100	1.450
	12,50	1,30	5,80 - 6,70	2,00	3,40 - 3,50	6,50 - 8,00	1.100	1.450
4,00 (+0,08 - 0,15)	8,00	1,70	6,90 - 8,40	2,50	4,10 - 4,20	0,50 - 3,50	1.600	2.200
	9,50	1,70	6,90 - 8,40	2,50	4,10 - 4,20	3,50 - 5,00	1.600	2.200
	11,00	1,70	6,90 - 8,40	2,50	4,10 - 4,20	5,00 - 6,50	1.600	2.200
	12,50	1,70	6,90 - 8,40	2,50	4,10 - 4,20	6,50 - 8,00	1.600	2.200
	15,00	1,70	6,90 - 8,40	2,50	4,10 - 4,20	8,00 - 12,50	1.600	2.200
4,80 (+0,08 - 0,15)	8,00	2,00	8,30 - 10,10	3,00	4,90 - 5,00	1,00 - 3,00	2.200	3.100
	9,50	2,00	8,30 - 10,10	3,00	4,90 - 5,00	3,00 - 5,00	2.200	3.100
	11,00	2,00	8,30 - 10,10	3,00	4,90 - 5,00	5,00 - 6,50	2.200	3.100
	13,00	2,00	8,30 - 10,10	3,00	4,90 - 5,00	6,50 - 8,00	2.200	3.100
	14,50	2,00	8,30 - 10,10	3,00	4,90 - 5,00	8,00 - 9,50	2.200	3.100
	16,00	2,00	8,30 - 10,10	3,00	4,90 - 5,00	9,50 - 11,00	2.200	3.100
	18,00	2,00	8,30 - 10,10	3,00	4,90 - 5,00	11,00 - 13,00	2.200	3.100
	21,00	2,00	8,30 - 10,10	3,00	4,90 - 5,00	13,00 - 16,00	2.200	3.100
6,40 (+0,08 - 0,15)	25,00	2,00	8,30 - 10,10	3,00	4,90 - 5,00	16,00 - 20,00	2.200	3.100
	12,50	2,70	11,60 - 13,40	3,90	6,50 - 6,60	1,50 - 6,00	3.600	4.000
	16,00	2,70	11,60 - 13,40	3,90	6,50 - 6,60	6,00 - 8,50	3.600	4.000
	18,00	2,70	11,60 - 13,40	3,90	6,50 - 6,60	8,50 - 10,50	3.600	4.000
	20,00	2,70	11,60 - 13,40	3,90	6,50 - 6,60	10,50 - 12,50	3.600	4.000
25,00	2,70	11,60 - 13,40	3,90	6,50 - 6,60	12,50 - 17,50	3.600	4.000	

ÇELİK / ÇELİK KAPALI TİP PERÇİN

STEEL / STEEL CLOSED END RIVET

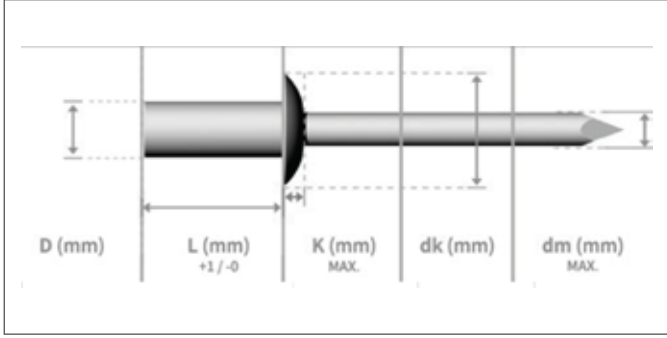

	HAMMADDE MATERIAL	YÜZEY FINISH
	Çelik Steel	Çinko Kaplamalı Zinc Plated
	Çelik Steel	Çinko Kaplamalı Zinc Plated

TEKNİK BİLGİLER

TECHNICAL INFORMATIONS

TECHNISCHE INFORMATION

d	l	k max	dk	dm max	Delik Çapı Hole Size	Sıkma Aralığı Grip Range	Kesme Dayanımı Shear (N) min	Çekme Dayanımı Tensile (N) min
3,20 (+0,08 - 0,15)	6,50	1,30	5,80 - 6,70	2,00	3,40 - 3,50	0,50 - 2,00	1.150	1.300
	8,00	1,30	5,80 - 6,70	2,00	3,40 - 3,50	2,00 - 3,50	1.150	1.300
	9,50	1,30	5,80 - 6,70	2,00	3,40 - 3,50	3,50 - 5,00	1.150	1.300
	11,00	1,30	5,80 - 6,70	2,00	3,40 - 3,50	5,00 - 6,50	1.150	1.300
	12,50	1,30	5,80 - 6,70	2,00	3,40 - 3,50	6,50 - 8,00	1.150	1.300
4,00 (+0,08 - 0,15)	8,00	1,70	6,90 - 8,40	2,50	4,10 - 4,20	0,50 - 3,50	1.700	1.550
	9,50	1,70	6,90 - 8,40	2,50	4,10 - 4,20	3,50 - 5,00	1.700	1.550
	11,00	1,70	6,90 - 8,40	2,50	4,10 - 4,20	5,00 - 6,50	1.700	1.550
	12,50	1,70	6,90 - 8,40	2,50	4,10 - 4,20	6,50 - 8,00	1.700	1.550
	15,00	1,70	6,90 - 8,40	2,50	4,10 - 4,20	8,00 - 12,50	1.700	1.550
4,80 (+0,08 - 0,15)	8,00	2,00	8,30 - 10,10	3,00	4,90 - 5,00	1,00 - 3,00	2.400	2.800
	9,50	2,00	8,30 - 10,10	3,00	4,90 - 5,00	3,00 - 5,00	2.400	2.800
	11,00	2,00	8,30 - 10,10	3,00	4,90 - 5,00	5,00 - 6,50	2.400	2.800
	13,00	2,00	8,30 - 10,10	3,00	4,90 - 5,00	6,50 - 8,00	2.400	2.800
	14,50	2,00	8,30 - 10,10	3,00	4,90 - 5,00	8,00 - 9,50	2.400	2.800
	16,00	2,00	8,30 - 10,10	3,00	4,90 - 5,00	9,50 - 11,00	2.400	2.800
	18,00	2,00	8,30 - 10,10	3,00	4,90 - 5,00	11,00 - 13,00	2.400	2.800
	21,00	2,00	8,30 - 10,10	3,00	4,90 - 5,00	13,00 - 16,00	2.400	2.800
6,40 (+0,08 - 0,15)	12,50	2,70	11,60 - 13,40	3,90	6,50 - 6,60	1,50 - 6,00	3.600	4.000
	16,00	2,70	11,60 - 13,40	3,90	6,50 - 6,60	6,00 - 8,50	3.600	4.000
	18,00	2,70	11,60 - 13,40	3,90	6,50 - 6,60	8,50 - 10,50	3.600	4.000
	20,00	2,70	11,60 - 13,40	3,90	6,50 - 6,60	10,50 - 12,50	3.600	4.000
	25,00	2,70	11,60 - 13,40	3,90	6,50 - 6,60	12,50 - 17,50	3.600	4.000

INOX / INOX KAPALI TİP PERÇİN

STAINLESS STEEL / STAINLESS STEEL CLOSED END RIVET

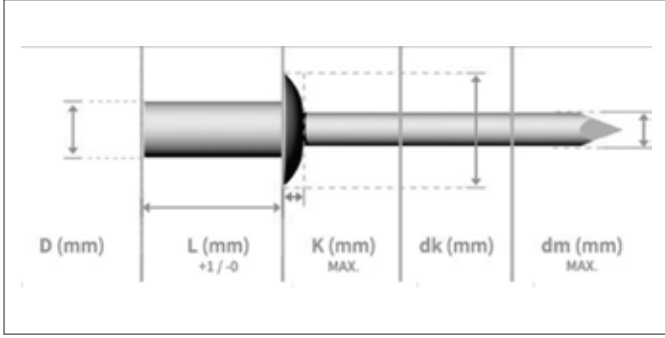

**HAMMADDE
MATERIAL**

**YÜZEY
FINISH**



**Inox
Stainless Steel**

**Parlatılmış
Polished**



**Inox
Stainless Steel**

**Parlatılmış
Polished**

TEKNİK BİLGİLER

TECHNICAL INFORMATIONS

TECHNISCHE INFORMATION

d	l	k max	dk	dm max	Delik Çapı Hole Size	Sıkma Aralığı Grip Range	Kesme Dayanımı Shear (N) min	Çekme Dayanımı Tensile (N) min
3,20 (+0,08 - 0,15)	6,50	1,30	5,80 - 6,70	2,00	3,40 - 3,50	0,50 - 2,00	2.000	2.200
	8,00	1,30	5,80 - 6,70	2,00	3,40 - 3,50	2,00 - 3,50	2.000	2.200
	9,50	1,30	5,80 - 6,70	2,00	3,40 - 3,50	3,50 - 5,00	2.000	2.200
	11,00	1,30	5,80 - 6,70	2,00	3,40 - 3,50	5,00 - 6,50	2.000	2.200
	12,50	1,30	5,80 - 6,70	2,00	3,40 - 3,50	6,50 - 8,00	2.000	2.200
4,00 (+0,08 - 0,15)	8,00	1,70	6,90 - 8,40	2,50	4,10 - 4,20	0,50 - 3,50	3.000	3.500
	9,50	1,70	6,90 - 8,40	2,50	4,10 - 4,20	3,50 - 5,00	3.000	3.500
	11,00	1,70	6,90 - 8,40	2,50	4,10 - 4,20	5,00 - 6,50	3.000	3.500
	12,50	1,70	6,90 - 8,40	2,50	4,10 - 4,20	6,50 - 8,00	3.000	3.500
	15,00	1,70	6,90 - 8,40	2,50	4,10 - 4,20	8,00 - 12,50	3.000	3.500
4,80 (+0,08 - 0,15)	8,00	2,00	8,30 - 10,10	3,00	4,90 - 5,00	1,00 - 3,00	4.000	4.400
	9,50	2,00	8,30 - 10,10	3,00	4,90 - 5,00	3,00 - 5,00	4.000	4.400
	11,00	2,00	8,30 - 10,10	3,00	4,90 - 5,00	5,00 - 6,50	4.000	4.400
	13,00	2,00	8,30 - 10,10	3,00	4,90 - 5,00	6,50 - 8,00	4.000	4.400
	14,50	2,00	8,30 - 10,10	3,00	4,90 - 5,00	8,00 - 9,50	4.000	4.400
	16,00	2,00	8,30 - 10,10	3,00	4,90 - 5,00	9,50 - 11,00	4.000	4.400
	18,00	2,00	8,30 - 10,10	3,00	4,90 - 5,00	11,00 - 13,00	4.000	4.400
	21,00	2,00	8,30 - 10,10	3,00	4,90 - 5,00	13,00 - 16,00	4.000	4.400
25,00	2,00	8,30 - 10,10	3,00	4,90 - 5,00	16,00 - 20,00	4.000	4.400	

Değerler milimetre olarak verilmiştir.

Values are given in millimeters.

Werte sind in millimetern angegeben.

ALÜMİNYUM / ÇELİK MULTİGRİP PERÇİN

ALUMINUM / STEEL MULTIGRIP RIVET A- TYPE

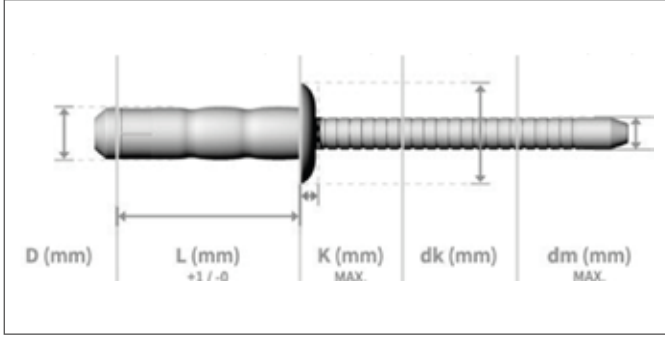

	HAMMADDE MATERIAL	YÜZEY FINİŞ
	Alüminyum Aluminum	Parlatılmış Polished
	Çelik Steel	Çinko Kaplamalı Zinc Plated

TEKNİK BİLGİLER

TECHNICAL INFORMATION

TECHNISCHE INFORMATION

d	l	k max	dk	dm max	Delik Çapı Hole Size	Sıkma Aralığı Grip Range	Kesme Dayanımı Shear (N) min	Çekme Dayanımı Tensile (N) min
3,20 (+0,08 - 0,15)	6,00	1,30	5,80 - 6,70	2,00	3,30 - 3,40	1,00 - 3,50	650	850
	8,00	1,30	5,80 - 6,70	2,00	3,30 - 3,40	1,50 - 5,00	650	850
	10,00	1,30	5,80 - 6,70	2,00	3,30 - 3,40	2,50 - 7,00	650	850
	12,00	1,30	5,80 - 6,70	2,00	3,30 - 3,40	4,50 - 9,00	650	850
	14,00	1,30	5,80 - 6,70	2,00	3,30 - 3,40	6,50 - 10,50	650	850
	16,00	1,30	5,80 - 6,70	2,00	3,30 - 3,40	9,00 - 12,50	650	850
4,00 (+0,08 - 0,15)	8,00	1,70	6,90 - 8,40	2,50	4,10 - 4,20	1,50 - 5,00	950	1.500
	10,00	1,70	6,90 - 8,40	2,50	4,10 - 4,20	2,00 - 6,50	950	1.500
	12,00	1,70	6,90 - 8,40	2,50	4,10 - 4,20	3,50 - 8,50	950	1.500
	14,00	1,70	6,90 - 8,40	2,50	4,10 - 4,20	5,50 - 10,50	950	1.500
	16,00	1,70	6,90 - 8,40	2,50	4,10 - 4,20	6,00 - 12,50	950	1.500
	18,00	1,70	6,90 - 8,40	2,50	4,10 - 4,20	9,50 - 14,50	950	1.500
4,80 (+0,08 - 0,15)	20,00	1,70	6,90 - 8,40	2,50	4,10 - 4,20	11,50 - 16,50	950	1.500
	10,00	2,00	8,30 - 10,10	3,00	4,90 - 4,50	1,50 - 6,00	1.320	2.000
	12,00	2,00	8,30 - 10,10	3,00	4,90 - 4,50	2,00 - 8,00	1.320	2.000
	14,00	2,00	8,30 - 10,10	3,00	4,90 - 4,50	3,50 - 9,50	1.320	2.000
	16,00	2,00	8,30 - 10,10	3,00	4,90 - 4,50	6,00 - 11,50	1.320	2.000
	18,00	2,00	8,30 - 10,10	3,00	4,90 - 4,50	8,00 - 13,50	1.320	2.000
	20,00	2,00	8,30 - 10,10	3,00	4,90 - 4,50	10,00 - 15,50	1.320	2.000
	22,00	2,00	8,30 - 10,10	3,00	4,90 - 4,50	12,00 - 17,50	1.320	2.000
	25,00	2,00	8,30 - 10,10	3,00	4,90 - 4,50	12,00 - 19,00	1.320	2.000
	27,00	2,00	8,30 - 10,10	3,00	4,90 - 4,50	17,00 - 22,00	1.320	2.000
6,40 (+0,08 - 0,15)	30,00	2,00	8,30 - 10,10	3,00	4,90 - 4,50	20,00 - 25,00	1.320	2.000
	35,00	2,00	8,30 - 10,10	3,00	4,90 - 4,50	25,00 - 30,00	1.320	2.000
	12,50	2,70	11,60 - 13,40	4,20	6,50 - 6,60	1,50 - 6,00	3.800	4.000
	14,50	2,70	11,60 - 13,40	4,20	6,50 - 6,60	1,50 - 7,50	3.800	4.000
	16,50	2,70	11,60 - 13,40	4,20	6,50 - 6,60	2,00 - 9,00	3.800	4.000
	18,50	2,70	11,60 - 13,40	4,20	6,50 - 6,60	4,00 - 11,00	3.800	4.000
	20,50	2,70	11,60 - 13,40	4,20	6,50 - 6,60	5,50 - 12,50	3.800	4.000
	25,50	2,70	11,60 - 13,40	4,20	6,50 - 6,60	10,50 - 17,50	3.800	4.000

Değerler milimetre olarak verilmiştir.

Values are given in millimeters.

Werte sind in millimetern angegeben.

ÇELİK / ÇELİK MULTİGRİP PERÇİN

STEEL / STEEL MULTIGRIP RIVET A- TYPE

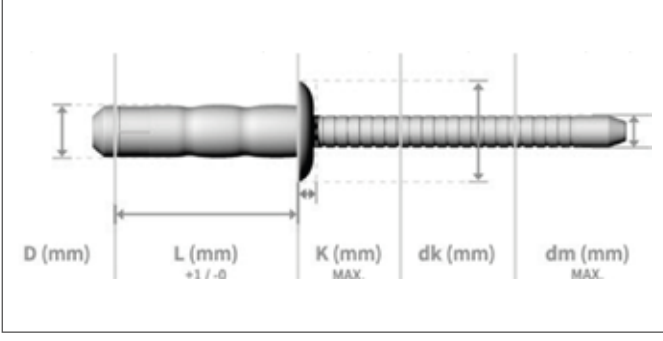

	HAMMADDE MATERIAL	YÜZEY FINISH
⌞	Çelik Steel	Çinko Kaplamalı Zinc Plated
⌟	Çelik Steel	Çinko Kaplamalı Zinc Plated

TEKNİK BİLGİLER

TECHNICAL INFORMATION

TECHNISCHE INFORMATION

d	l	k max	dk	dm max	Delik Çapı Hole Size	Sıkma Aralığı Grip Range	Kesme Dayanımı Shear (N) min	Çekme Dayanımı Tensile (N) min
3,20 (+0,08 - 0,15)	8,00	1,30	6,70	2,25	3,30 - 3,40	1,00 - 4,00	1.000	1.200
	10,00	1,30	6,70	2,25	3,30 - 3,40	2,50 - 6,00	1.000	1.200
	12,00	1,30	6,70	2,25	3,30 - 3,40	3,00 - 8,00	1.000	1.200
	14,00	1,30	6,70	2,25	3,30 - 3,40	3,50 - 9,50	1.000	1.200
	16,00	1,30	6,70	2,25	3,30 - 3,40	5,50 - 11,50	1.000	1.200
4,00 (+0,08 - 0,15)	8,00	1,70	8,40	2,85	4,10 - 4,20	1,00 - 3,50	1.500	2.000
	10,00	1,70	8,40	2,85	4,10 - 4,20	1,50 - 5,00	1.500	2.000
	12,00	1,70	8,40	2,85	4,10 - 4,20	3,50 - 7,00	1.500	2.000
	14,00	1,70	8,40	2,85	4,10 - 4,20	1,50 - 9,00	1.500	2.000
	16,00	1,70	8,40	2,85	4,10 - 4,20	3,50 - 11,00	1.500	2.000
	18,00	1,70	8,40	2,85	4,10 - 4,20	5,5 - 12,50	1.500	2.000
4,80 (+0,08 - 0,15)	10,00	2,00	10,10	3,35	4,90 - 5,00	1,50 - 4,50	2.400	2.900
	12,00	2,00	10,10	3,35	4,90 - 5,00	2,00 - 6,50	2.400	2.900
	14,00	2,00	10,10	3,35	4,90 - 5,00	3,00 - 8,50	2.400	2.900
	16,00	2,00	10,10	3,35	4,90 - 5,00	3,00 - 10,5	2.400	2.900
	18,00	2,00	10,10	3,35	4,90 - 5,00	5,00 - 12,5	2.400	2.900
	20,00	2,00	10,10	3,35	4,90 - 5,00	7,00 - 14,5	2.400	2.900
	22,00	2,00	10,10	3,35	4,90 - 5,00	9,00 - 16,50	2.400	2.900
	25,00	2,00	10,10	3,35	4,90 - 5,00	11,00 - 19,00	2.400	2.900
6,40 (+0,08 - 0,15)	12,50	2,70	13,40	4,15	6,50 - 6,60	1,00 - 6,00	3.800	4.000
	14,50	2,70	13,40	4,15	6,50 - 6,60	1,50 - 7,50	3.800	4.000
	16,50	2,70	13,40	4,15	6,50 - 6,60	2,00 - 9,00	3.800	4.000
	18,50	2,70	13,40	4,15	6,50 - 6,60	4,00 - 11,00	3.800	4.000
	20,50	2,70	13,40	4,15	6,50 - 6,60	5,50 - 12,50	3.800	4.000
	25,50	2,70	13,40	4,15	6,50 - 6,60	10,50 - 17,50	3.800	4.000

Değerler milimetre olarak verilmiştir.

Values are given in millimeters.

Werte sind in millimetern angegeben.

ALÜMİNYUM / INOX AÇIK TIP MULTİGRİP PERÇİN

ALUMINUM / STAINLESS STEEL MULTIGRIP RIVET

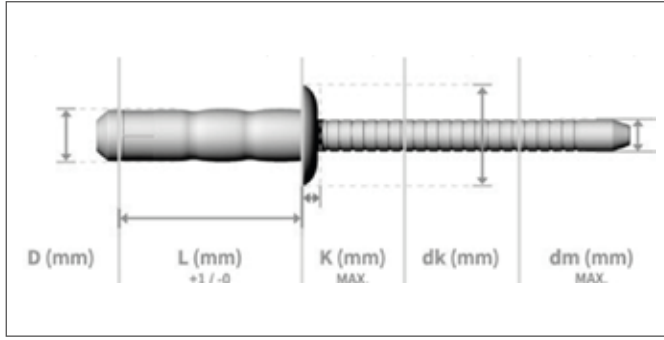

	HAMMADDE MATERIAL	YÜZEY FINİŞ
↓	Alüminyum Aluminum	Parlatılmış Polished
↑	Inox Stainless Steel	Parlatılmış Polished

TEKNİK BİLGİLER

TECHNICAL INFORMATION

TECHNISCHE INFORMATION

d	l	k max	dk	dm max	Delik Çapı Hole Size	Sıkma Aralığı Grip Range	Kesme Dayanımı Shear (N) min	Çekme Dayanımı Tensile (N) min
3,20 (+0,08 - 0,15)	6,00	1,30	5,80 - 6,70	2,00	3,30 - 3,40	1,00 - 3,50	650	850
	8,00	1,30	5,80 - 6,70	2,00	3,30 - 3,40	1,50 - 5,00	650	850
	10,00	1,30	5,80 - 6,70	2,00	3,30 - 3,40	2,50 - 7,00	650	850
	12,00	1,30	5,80 - 6,70	2,00	3,30 - 3,40	4,50 - 9,00	650	850
	14,00	1,30	5,80 - 6,70	2,00	3,30 - 3,40	6,50 - 10,50	650	850
	16,00	1,30	5,80 - 6,70	2,00	3,30 - 3,40	9,00 - 12,50	650	850
4,00 (+0,08 - 0,15)	8,00	1,70	6,90 - 8,40	2,50	4,10 - 4,20	1,50 - 5,00	950	1.500
	10,00	1,70	6,90 - 8,40	2,50	4,10 - 4,20	2,00 - 6,50	950	1.500
	12,00	1,70	6,90 - 8,40	2,50	4,10 - 4,20	3,50 - 8,50	950	1.500
	14,00	1,70	6,90 - 8,40	2,50	4,10 - 4,20	5,50 - 10,50	950	1.500
	16,00	1,70	6,90 - 8,40	2,50	4,10 - 4,20	6,00 - 12,50	950	1.500
	18,00	1,70	6,90 - 8,40	2,50	4,10 - 4,20	9,50 - 14,50	950	1.500
4,80 (+0,08 - 0,15)	20,00	1,70	6,90 - 8,40	2,50	4,10 - 4,20	11,50 - 16,50	950	1.500
	10,00	2,00	8,30 - 10,10	3,00	4,90 - 5,00	1,50 - 6,00	1.320	2.000
	12,00	2,00	8,30 - 10,10	3,00	4,90 - 5,00	2,00 - 8,00	1.320	2.000
	14,00	2,00	8,30 - 10,10	3,00	4,90 - 5,00	3,50 - 9,50	1.320	2.000
	16,00	2,00	8,30 - 10,10	3,00	4,90 - 5,00	6,00 - 11,50	1.320	2.000
	18,00	2,00	8,30 - 10,10	3,00	4,90 - 5,00	8,00 - 13,50	1.320	2.000
	20,00	2,00	8,30 - 10,10	3,00	4,90 - 5,00	10,00 - 15,50	1.320	2.000
	22,00	2,00	8,30 - 10,10	3,00	4,90 - 5,00	12,00 - 17,50	1.320	2.000
	24,00	2,00	8,30 - 10,10	3,00	4,90 - 5,00	12,00 - 19,00	1.320	2.000
	27,00	2,00	8,30 - 10,10	3,00	4,90 - 5,00	17,00 - 22,00	1.320	2.000
30,00	2,00	8,30 - 10,10	3,00	4,90 - 5,00	20,00 - 25,00	1.320	2.000	

INOX / INOX AÇIK TIP MULTİGRİP PERÇİN

STAINLESS STEEL / STAINLESS STEEL MULTIGRIP RIVET

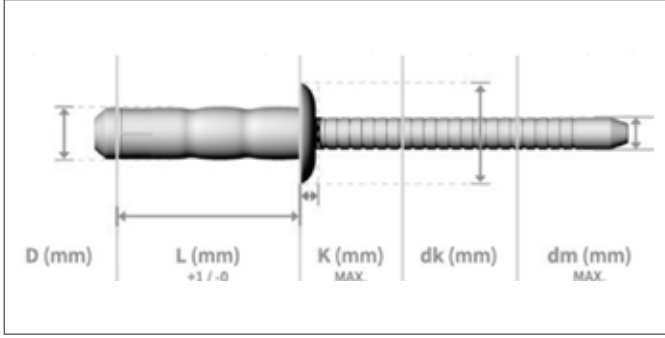

	HAMMADDE MATERIAL	YÜZEY FINISH
	Inox Stainless Steel	Naturel Natural
	Inox Stainless Steel	Naturel Natural

TEKNİK BİLGİLER

TECHNICAL INFORMATION

TECHNISCHE INFORMATION

d	l	k max	dk	dm max	Delik Çapı Hole Size	Sıkma Aralığı Grip Range	Kesme Dayanımı Shear (N) min	Çekme Dayanımı Tensile (N) min
3,20 (+0,08 - 0,15)	8,00	1,30	6,70	2,25	3,30 - 3,40	1,00 - 4,0	1.700	2.000
	10,00	1,30	6,70	2,25	3,30 - 3,40	2,50 - 6,00	1.700	2.000
	12,00	1,30	6,70	2,25	3,30 - 3,40	1,50 - 8,00	1.700	2.000
	14,00	1,30	6,70	2,25	3,30 - 3,40	3,50 - 9,50	1.700	2.000
	16,00	1,30	6,70	2,25	3,30 - 3,40	5,50 - 11,50	1.700	2.000
4,00 (+0,08 - 0,15)	8,00	1,70	8,40	2,85	4,10 - 4,20	1,00 - 3,50	2.700	3.400
	10,00	1,70	8,40	2,85	4,10 - 4,20	1,50 - 5,00	2.700	3.400
	12,00	1,70	8,40	2,85	4,10 - 4,20	3,50 - 7,00	2.700	3.400
	14,00	1,70	8,40	2,85	4,10 - 4,20	1,50 - 9,00	2.700	3.400
	16,00	1,70	8,40	2,85	4,10 - 4,20	3,50 - 11,00	2.700	3.400
	18,00	1,70	8,40	2,85	4,10 - 4,20	5,50 - 12,50	2.700	3.400
4,80 (+0,08 - 0,15)	20,00	1,70	8,40	2,85	4,10 - 4,20	7,50 - 14,50	2.700	3.400
	10,00	2,00	10,10	3,35	4,90 - 5,00	1,50 - 4,50	4.000	4.500
	12,00	2,00	10,10	3,35	4,90 - 5,00	2,00 - 6,50	4.000	4.500
	14,00	2,00	10,10	3,35	4,90 - 5,00	3,00 - 8,50	4.000	4.500
	15,00	2,00	10,10	3,35	4,90 - 5,00	3,00 - 9,00	4.000	4.500
	16,00	2,00	10,10	3,35	4,90 - 5,00	3,00 - 10,50	4.000	4.500
	18,00	2,00	10,10	3,35	4,90 - 5,00	5,00 - 12,50	4.000	4.500
	20,00	2,00	10,10	3,35	4,90 - 5,00	7,00 - 14,50	4.000	4.500
	22,00	2,00	10,10	3,35	4,90 - 5,00	9,00 - 16,50	4.000	4.500
	25,00	2,00	10,10	3,35	4,90 - 5,00	11,00 - 19,00	4.000	4.500
6,40 (+0,08 - 0,15)	27,00	2,00	10,10	3,35	4,90 - 5,00	13,00 - 21,00	4.000	4.500
	30,00	2,00	10,10	3,35	4,90 - 5,00	16,00 - 24,00	4.000	4.500
	12,50	2,70	13,40	4,15	6,50 - 6,60	1,00 - 6,00	6.000	7.500
	14,50	2,70	13,40	4,15	6,50 - 6,60	1,50 - 7,50	6.000	7.500
	16,50	2,70	13,40	4,15	6,50 - 6,60	2,00 - 9,00	6.000	7.500
	18,50	2,70	13,40	4,15	6,50 - 6,60	4,00 - 11,00	6.000	7.500
	20,50	2,70	13,40	4,15	6,50 - 6,60	5,00 - 12,50	6.000	7.500
25,50	2,70	13,40	4,15	6,50 - 6,60	10,50 - 17,50	6.000	7.500	

ÇELİK / ÇELİK HEMLOCK PERÇİN

STEEL / STEEL HEMLOCK RIVET

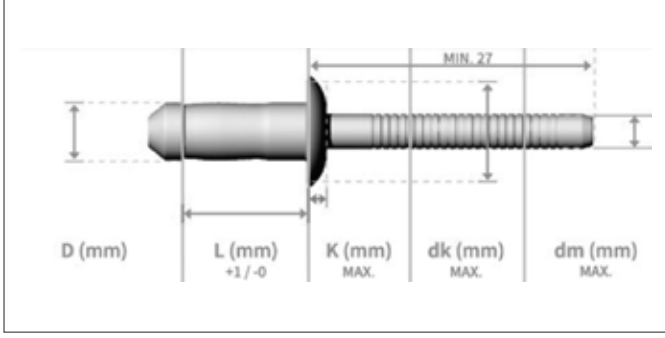

	HAMMADDE MATERIAL	YÜZEY FINISH
	Çelik Steel	Çinko Kaplı Zinc Plated
	Çelik Steel	Çinko Kaplı Zinc Plated

TEKNİK BİLGİLER

TECHNICAL INFORMATION

TECHNISCHE INFORMATION

d	l	k max	dk	dm max	Delik Çapı Hole Size	Sıkma Aralığı Grip Range	Kesme Dayanımı Shear (N) min	Çekme Dayanımı Tensile (N) min
4,80	9,00	2,50	10,20	3,40	4,90 - 5,10	1,50 - 3,50	6.000	4.900
	11,50	2,50	10,20	3,40	4,90 - 5,10	3,50 - 6,00	6.800	4.900
	14,00	2,50	10,20	3,40	4,90 - 5,10	6,00 - 8,50	6.800	4.900
	16,50	2,50	10,20	3,40	4,90 - 5,10	8,50 - 11,00	6.800	4.900
	19,00	2,50	10,20	3,40	4,90 - 5,10	11,00 - 13,00	6.800	4.900
6,40	10,50	3,50	13,40	4,20	6,60 - 6,80	2,00 - 4,50	14.000	8.300
	12,50	3,50	13,40	4,20	6,60 - 6,80	3,50 - 6,00	14.500	8.300
	14,50	3,50	13,40	4,20	6,60 - 6,80	5,50 - 8,50	14.500	8.300
	16,50	3,50	13,40	4,20	6,60 - 6,80	7,50 - 10,50	14.500	8.300
	18,50	3,50	13,40	4,20	6,60 - 6,80	9,50 - 12,50	14.500	8.300
	20,50	3,50	13,40	4,20	6,60 - 6,80	11,00 - 14,50	14.500	8.300
	22,50	3,50	13,40	4,20	6,60 - 6,80	13,00 - 16,00	14.500	8.300
7,80	13,50	4,20	18,00	5,20	8,10 - 8,30	4,00 - 7,00	20.500	12.500
	16,50	4,20	18,00	5,20	8,10 - 8,30	7,00 - 10,00	21.500	12.500
	19,50	4,20	18,00	5,20	8,10 - 8,30	9,00 - 12,00	21.500	12.500
	22,50	4,20	18,00	5,20	8,10 - 8,30	12,00 - 15,00	21.500	12.500

INOX / INOX HEMLOCK PERÇİN

STAINLESS STEEL / STAINLESS STEEL HEMLOCK RIVET

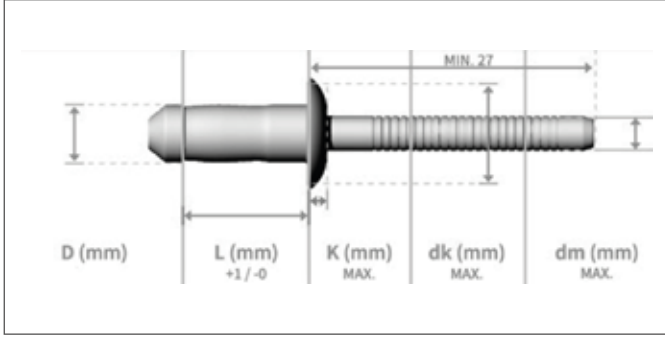

	HAMMADDE MATERIAL	YÜZEY FINISH
	Inox Stainless Steel	Naturel Natural
	Inox Stainless Steel	Naturel Natural

TEKNIK BİLGİLER

TECHNICAL INFORMATIONS

TECHNISCHE INFORMATION

d	l	k max	dk	dm max	Delik Çapı Hole Size	Sıkma Aralığı Grip Range	Kesme Dayanımı Shear (N) min	Çekme Dayanımı Tensile (N) min
4,80	9,00	2,50	10,20	3,40	4,90 - 5,10	1,50 - 3,50	6.000	4.900
	11,50	2,50	10,20	3,40	4,90 - 5,10	3,50 - 6,00	6.800	4.900
	14,00	2,50	10,20	3,40	4,90 - 5,10	6,00 - 8,50	6.800	4.900
	16,50	2,50	10,20	3,40	4,90 - 5,10	8,50 - 11,00	6.800	4.900
	19,00	2,50	10,20	3,40	4,90 - 5,10	11,00 - 13,00	6.800	4.900
6,40	10,50	3,50	13,40	4,20	6,60 - 6,80	2,00 - 4,50	14.000	8.300
	12,50	3,50	13,40	4,20	6,60 - 6,80	3,50 - 6,00	14.500	8.300
	14,50	3,50	13,40	4,20	6,60 - 6,80	5,50 - 8,50	14.500	8.300
	16,50	3,50	13,40	4,20	6,60 - 6,80	7,50 - 10,50	14.500	8.300
	18,50	3,50	13,40	4,20	6,60 - 6,80	9,50 - 12,50	14.500	8.300
	20,50	3,50	13,40	4,20	6,60 - 6,80	11,00 - 14,50	14.500	8.300
	22,50	3,50	13,40	4,20	6,60 - 6,80	13,00 - 16,00	14.500	8.300
	24,50	3,50	13,40	4,20	6,60 - 6,80	14,50 - 18,00	14.500	8.300
7,80	13,50	4,20	18,00	5,20	8,10 - 8,30	4,00 - 7,00	20.500	12.500
	16,50	4,20	18,00	5,20	8,10 - 8,30	7,00 - 10,00	21.500	12.500
	19,50	4,20	18,00	5,20	8,10 - 8,30	9,00 - 12,00	21.500	12.500
	22,50	4,20	18,00	5,20	8,10 - 8,30	12,00 - 15,00	21.500	12.500

